

**N**

Varmeren monteres på høyre, ovre festebolt for tannstang(IIA).

**I:** Bor opp det midtre hullet i festebraketten til Ø12mm(1). Monter festebraketten(2), kablen(3) og den medleverte 450mm slangen(4) på varmeren for denne monteres fast på bilen.

**II:** Monter varmeren. Påse at varmeren står rett. Kabeluttaket mot høyre. Demonter den ØVRE varmeapparatetslangens(5) fra torpedoveggen, og kapp slangen(III). Legg slangen slik at den går mellom den nedre radiatorlangens(6) og kabelbunten(7). Monter så slangen på toppen av 715. Monter den avkappede slangenden på varmeapparatstussen(II) og monter skjotestykket. Monter slangen fra det nedre uttaket på varmeren til skjotestykket. Strips slangene fast slik at de ikke kommer i nærheten av bevegelige deler. Påfyll kjølevæske, og luft systemet. Kontroller for lekkasje.

**S**

Värmaren monteras i högra övre bulten för styrväxeln.(IIA).

**I:** Borra upp fästets mittre hål till Ø12mm(1). Montera fästet(2), kabeln(3) och slangen 450mm lång(4) som ligger i satsen på värmaren innan den monteras i bilen.

**II:** Montera värmaren. Värmaren skall stå rakt. Mini-kontakten skall riktas åt höger. Demontera den övre slangen(5) till värmepaketet vid torpedväggen och kapp slangen(III). Placera slangen så att den går mellan den nedre kylarslangens(6) och kabelstammen(7). Slangen monteras på värmarens övre utgång. Den avkappede slangändan med skarvhylsa monteras på värmepaketets utgångsrör(II). En slang monteras mellan den nedre ingången på värmaren och skarvhylsan. Fäst slangen så den inte kommer i kontakt med rörliga delar. Fyll på kylarvätska, och lufta systemet noga. Kontrollera ev. läckage.

**FIN**

Lämmitin kiinnitetään hammastangon oikeanpuoleisen, ylemmän kiinnityspultin alle(IIA):

**I:** Kinnitysraudan keskimäinen reikä porataan Ø12mm(1). Asenna kiinnike(2), johto(3) sekä mukana seuraava letku(4)(450mm) lämmittimeen ennenkuin lämmitin kiinnitetään autoon.

**II:** Asenna lämmitin pystysuoraan asentoon siten että pistoke osittaa oikealle. Irrota ylempi lämmityslaitteen letku(5) rintapelistä ja katkaise letku(III). Vie letku jäähdyttimen alavesiletkun(6) ja johtosarjan(7) välistä lämmittimen ylempään vesiliitäntään. Asenna katkaistu lämmityslaitteen letku takaisin lämmityslaitteen kennoon(II). Lämmittimen alempaan vesiliitäntään kiinnitetty letku yhdistetään jatkoputkella lämmityslaitteelta tulevaan katkaistuun letkuun. Kiinnitä letkut siten etteivät ne ole liikkuvien osien läheisyydessä täytä jäähdytysjärjestelmä ja ilmaa se huolella. Tarkista mahdolliset vuodot.

**GB**

The engine heater should be fitted to the right hand rack and pinion attachment bolt(IIA).

**I:** Drill out the middle hole in the fixing bracket to a diameter of 12mm(1). Fit the fixing bracket(2), the cable(3) and the 450mm hose(4)(enclosed) to the engine heater before fitting the heater to the car.

**II:** Fit the engine heater. Ensure that the heater is straight with the cable outlet facing to the right. Detach the UPPER car heater hose(5) from the bulkhead and cut the hose(III). Position the hose in such a way that it passes between the lower radiator hose(6) and the cable bundle(7). Then fit the hose to the top of 715. Fit the trimmed hose end to the car heater stub(II), and attach the connecting piece. Connect the hose between the lower outlet on the engine heater and the connecting piece. Strap the hoses so that they are kept clear of moving parts. Refill coolant and bleed the system. Check for leaks.

**D**

Das Heizgerät ist am rechten oberen Befestigungsbolzen für die Zahnstange(IIA) zu montieren.

**I:** Das mittlere Loch im Befestigungsstück auf Ø12mm(1) aufbohren. Befestigungsstück(2), Kabel(3) und den mitgelieferten Schlauch von 450mm(4) am Heizgerät anbringen, ehe dieses im Kraftfahrzeug eingebaut wird.

**II:** Heizgerät einbauen. Darauf achten, daß das Heizgerät gerade zu stehen kommt. Kabelanschluß nach rechts zeigend. Den OBEREN Heizgerätschlauch(5) aus der Torpedowand ausbauen und Schlauch(III) kappen. Schlauch so legen, daß er zwischen dem unteren Kühlerschlauch oben am 715 anbringen. Das abgeschnittene Schlauchstück am Heizgerätsutzen(II) anbringen und Anschlußstück montieren. Den Schlauch vom unteren Ablauf des Heizgeräts zum Anschlußstück montieren. Die Schläuche so festmachen, daß sie nicht in die Nähe von beweglichen Teilen geraten. Kühlflüssigkeit nachfüllen und das System lüften. Auf Undichtigkeit prüfen.

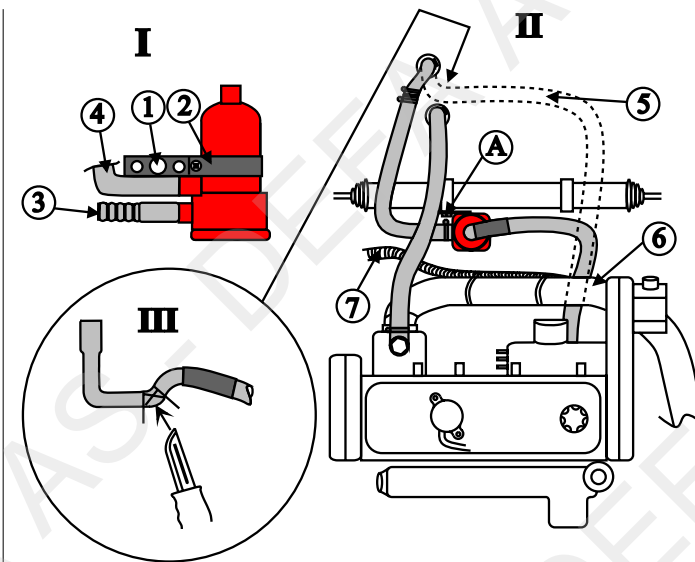

460322

DEFA